

HILLWOOD

HILLEGOM

Start
verkoop
juni
2026



Aan de inhoud kunnen geen rechten worden ontleend. Zelfhouten voorbeelden.

Unieke mix in mogelijkheden

3 XXL bedrijfsruimtes met dakterras
18 L en XL bedrijfsruimtes
8 Camperlofts met opslag en dakterras
13 garage units



WESTEROS DEVELOPMENT
ONTWIKKELING & REALISATIE

HILLWOOD

HILLEGOM



Unieke ontwikkeling op een bijzondere locatie nabij het centrum

Zoek je een eigen plek voor je camper, waar je dag en nacht toegang hebt met extra ruimte voor opslag? Ben je starter en koop je je eerste bedrijfspand? Of woon je in de buurt en zoek je een hoogwaardige stalling voor je auto, boot, fiets, bus of andere spullen?

Dan is de kans groot dat Hillwood precies biedt wat je zoekt.

Hillwood ligt aan de Industriekade in Hillegom, nabij het centrum en direct bij het water. Op deze locatie stond jarenlang de voormalige drukkerij van de familie Ultee. De gronden krijgen nu een nieuwe invulling met een eigentijdse ontwikkeling die aansluit op de vraag van vandaag.

De units onderscheiden zich door grote overheaddeuren, goede breedtes en royale vrije hoogtes. Geen standaardmaten, maar praktische ruimtes met echt gebruiksgemak.

Hillwood bestaat uit een gevarieerd aanbod van hoogwaardige bedrijfsruimtes en garage units. Van royale XXL- bedrijfsruimtes met dakterras tot praktische garage units met extra hoogte. Binnen het plan is voor verschillende gebruikers een passende ruimte beschikbaar.

HILLWOOD

HILLEGOM



XXL-units met dakterras

Aan de wegzijde worden 3 royale XXL-units gerealiseerd. Deze units beschikken over ruime afmetingen, grote overheaddeuren en een eigen dakterras. Vanaf het dakterras kijk je uit over Hillegom, waardoor deze units zich onderscheiden van de standaard bedrijfsruimte.

Garage Lofts

Daarnaast worden 8 luxe Garage Lofts gerealiseerd. Deze zijn ontworpen voor gebruikers die meer zoeken dan alleen stalling. Denk aan ruimte voor een camper, bus, oldtimer, boot, of materialen, gecombineerd met extra opslagruimte en een eigen dakterras.

De Garage Lofts bieden een hoogwaardige en praktische oplossing voor wie zijn voertuig of spullen goed wil onderbrengen, maar daarbij ook waarde hecht aan comfort, uitstraling en gebruiksgemak.

HILLWOOD

HILLEGOM



L- en XL-units

De bedrijfsunits zijn beschikbaar in twee typen: L en XL. Daarmee biedt Hillwood keuze voor verschillende ruimtebehoeften en gebruiksdoelen.

De L-units zijn praktisch en geschikt voor bijvoorbeeld opslag, kleinschalige bedrijvigheid of als eerste eigen bedrijfsruimte.

De XL-units bieden wat meer ruimte en flexibiliteit, met royalere afmetingen. Daarmee zijn ze geschikt voor gebruikers die net wat meer ruimte nodig hebben voor hun onderneming, opslag of materieel.

Beide zijn voorzien van dezelfde vrije hoogte en ruime overheaddeur met aparte entree.

Garageboxen

De garageboxen binnen Hillwood zijn allesbehalve standaard. Door de royale diepte en een vrijhoogte van maar liefst circa 3,80 meter ontstaat er veel praktische gebruiksruimte. Hierdoor is het mogelijk om extra opslag te creëren, bijvoorbeeld met een vliering.

Daarmee zijn de garageboxen ideaal voor ondernemers, hobbyisten of buurtbewoners die op zoek zijn naar een veilige en toegankelijke plek voor opslag, stalling of extra werkruimte.

HILLWOOD

HILLEGOM



HILLWOOD

HILLEGOM



Hillwood ligt aan de rand van bedrijventerrein Hillegommerbeek

De ontwikkeling ligt op loopafstand van het centrum van Hillegom en direct nabij het water.

De ligging is uniek: goed bereikbaar via de uitvalswegen, maar tegelijkertijd dichtbij het centrum, supermarkten en lokale bedrijvigheid. Daarmee combineert Hillwood de praktische voordelen van een bedrijventerrein met de bereikbaarheid en voorzieningen van een centrumlocatie.

OVERZICHT

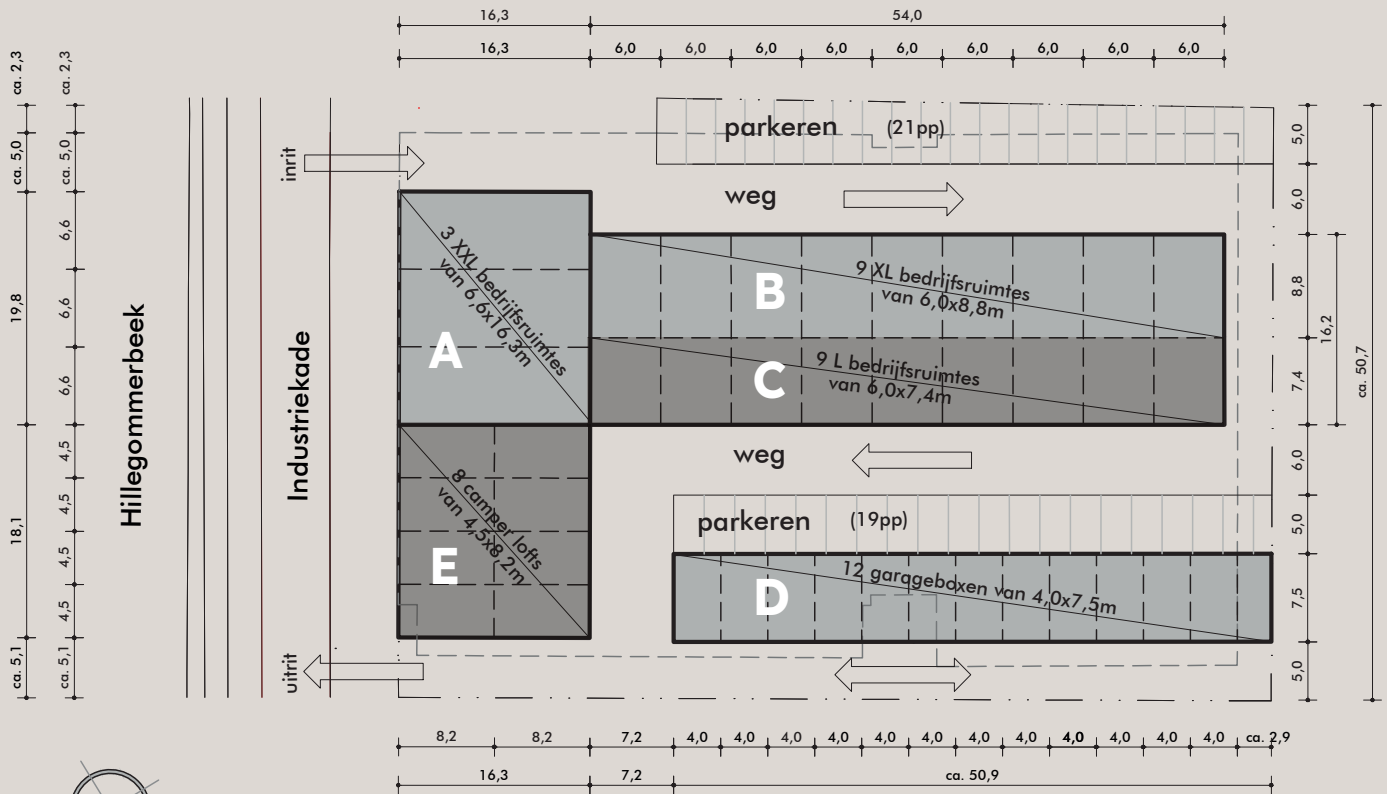

Maatvoering in meters



Totaal bruto vloeroppervlak

Type A	Bedrijfsruimte A1 - A3	ca. 268,0 m ²
Type B	Bedrijfsruimte B1 - B9	ca. 105,6 m ²
Type C	Bedrijfsruimte C1 - C9	ca. 88,8 m ²
Type D	Camper lofts D1 - D13	ca. 30,0 m ²
Type E	Camper lofts E1 - E8	ca. 54,7 m ²

HILLWOOD

HILLEGOM



BEDRIJFSRUIMTE

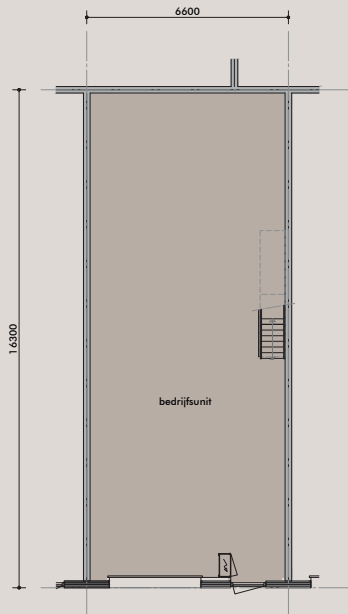

Begane grond 107,6 m²

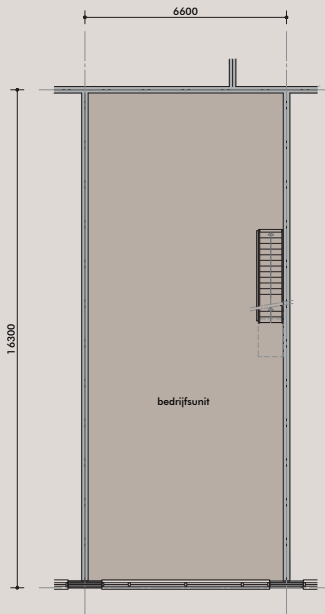

1e verdieping 107,6 m²

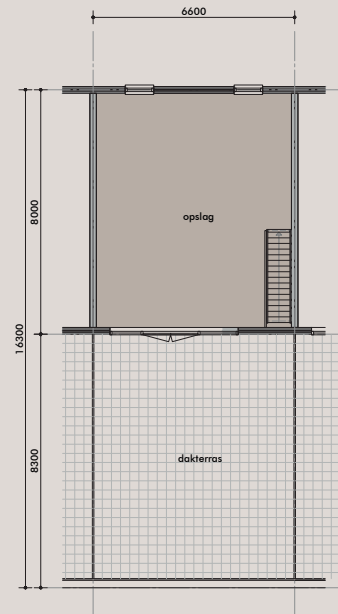

2e verdieping 52,8 m²

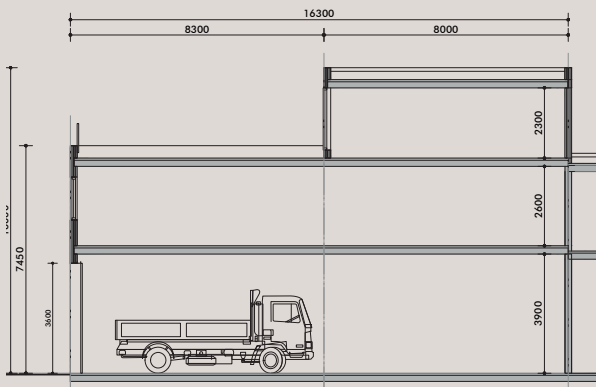

Doorsnede

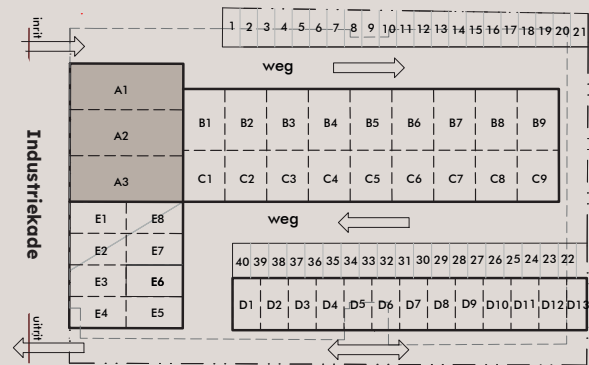

Ligging

Type
A

Unit A1 - A3

3 XXL bedrijfsruimtes met dakterras

- overheaddeur hoogte 3.60 mtr
- vrije hoogte van 3.90 mtr
- totaal ca. 268,0 m²

HILLWOOD
HILLEGOM

499.000,- v.o.n.

BEDRIJFSRUIMTE

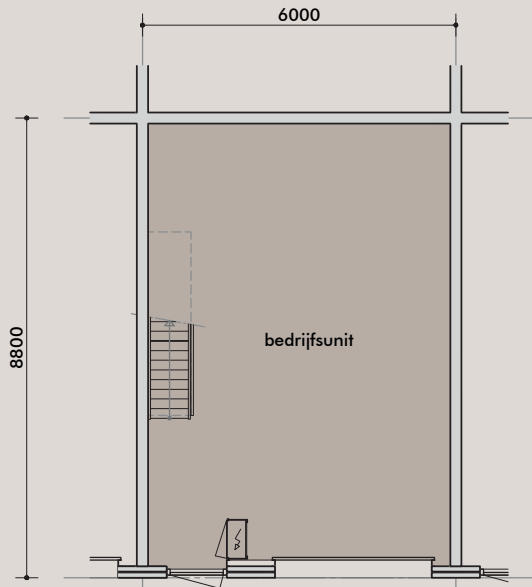

Begane grond 52,8 m²

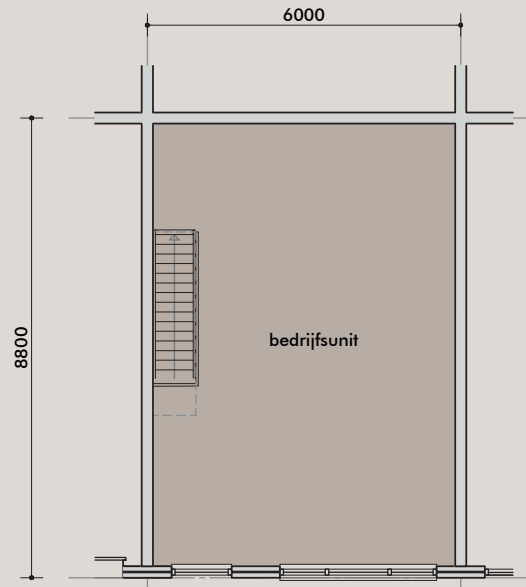

1^e verdieping 52,8 m²

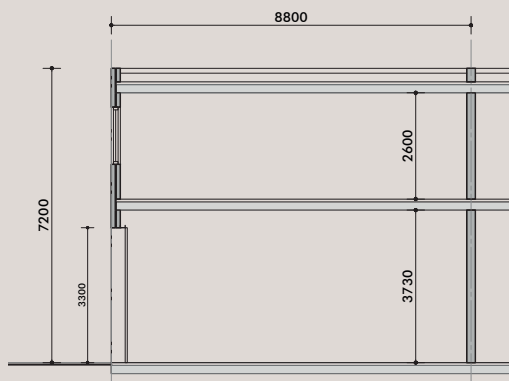

Doorsnede

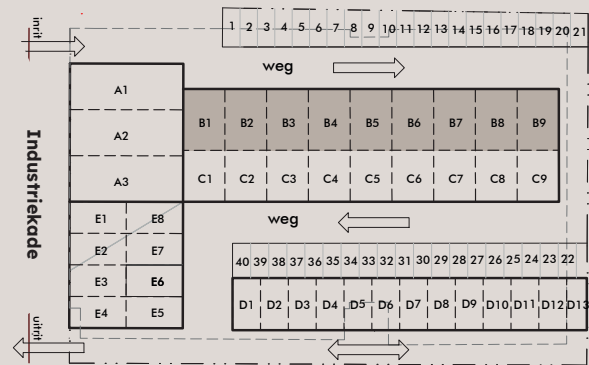

Ligging

Type
B

Unit B1 - B9
9 XL bedrijfsruimtes

- inclusief 1 parkeerplaats
- totaal ca. 105,6 m²

HILLWOOD
HILLEGOM

239.000,- v.o.n.

BEDRIJFSRUIMTE

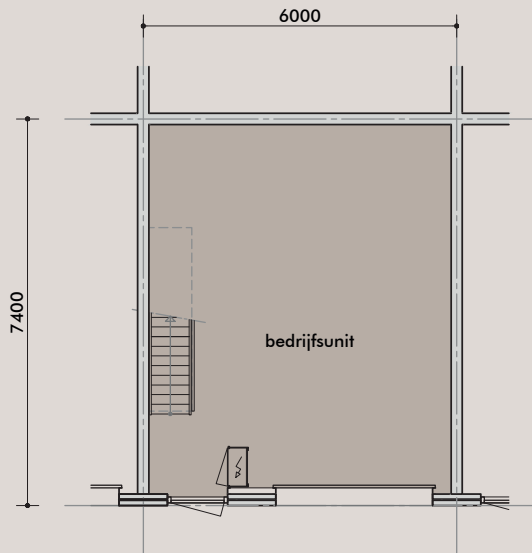

Begane grond 44,4 m²

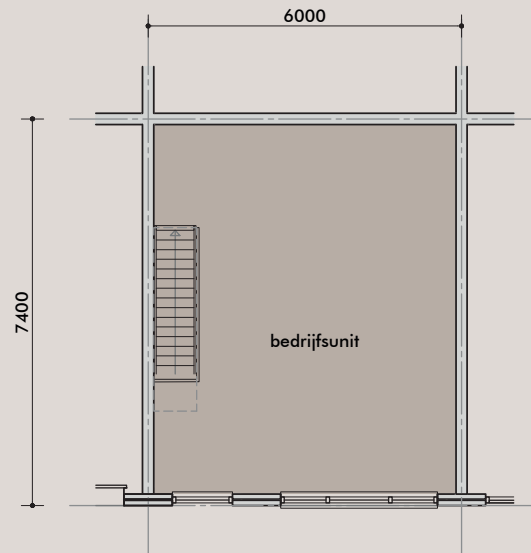

1e verdieping 44,4 m²

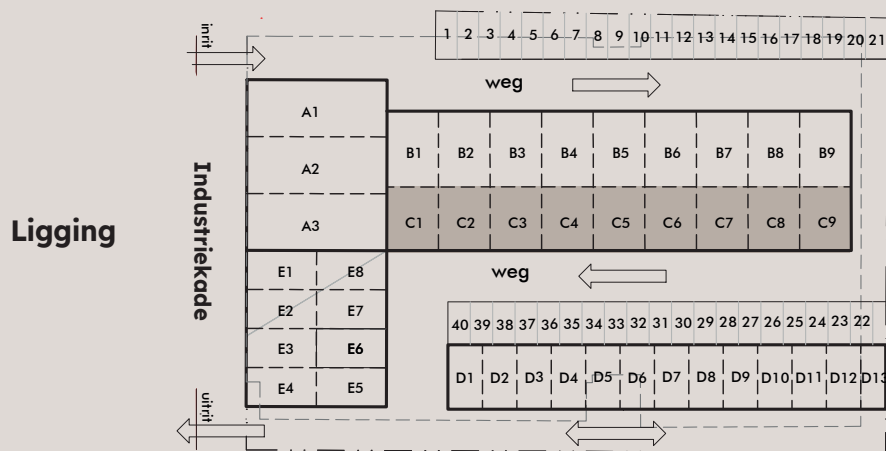

Type
C

Unit C1 - C9

9 L bedrijfsruimtes

- inclusief 1 parkeerplaats
- totaal ca. 88,8 m²

HILLWOOD
HILLEGOM

199.000,- v.o.n.

GARAGEBOXEN

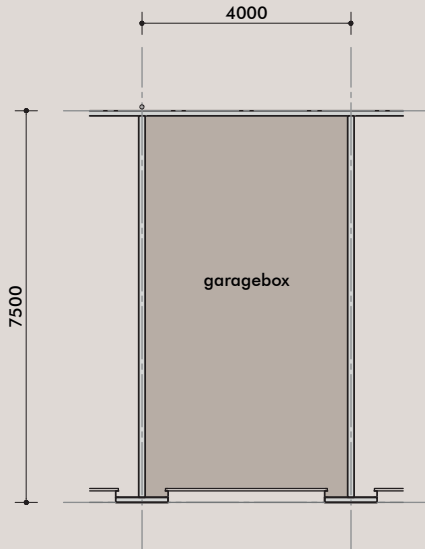

Begane grond 30,0 m²

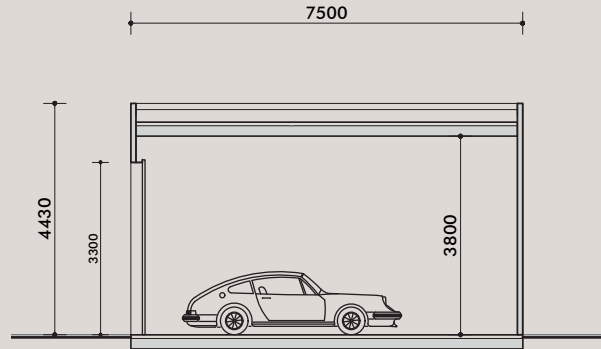

Doorsnede

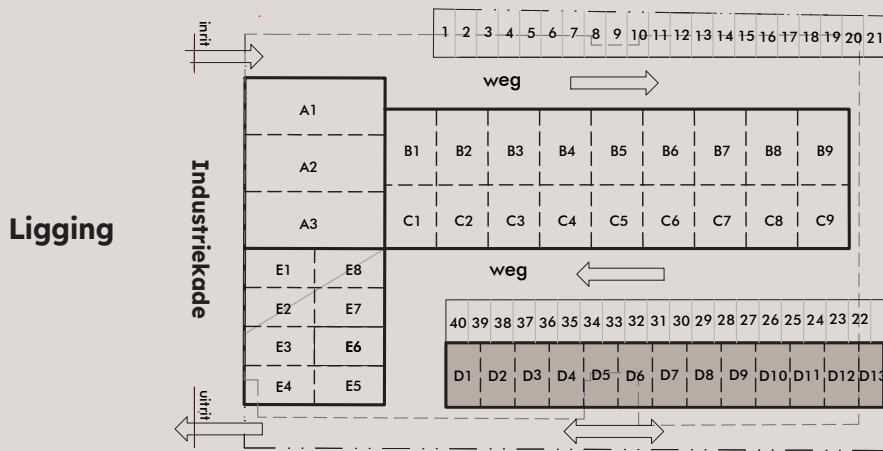

Ligging

Type
D

Units D1 t/m D13 Garageboxen

- overheaddeur hoogte 3.30 mtr
- vrije hoogte van 3.80 mtr
- totaal ca. 30,0 m²

HILLWOOD
HILLEGOM

74.900,- v.o.n.

CAMPER LOFTS

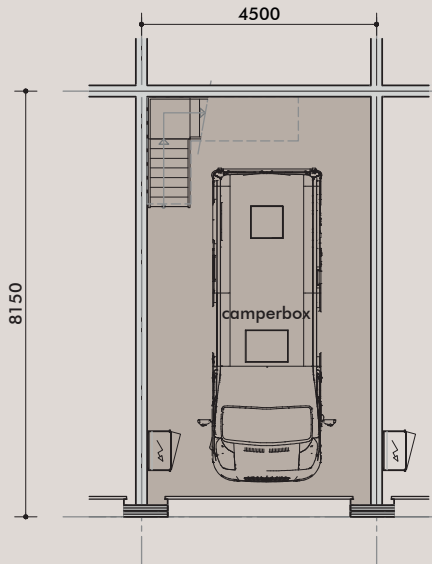

Begane grond 36,7 m²

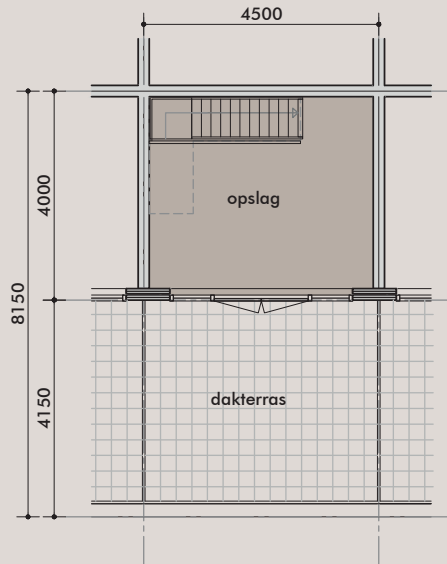

1^e verdieping 18,0 m²

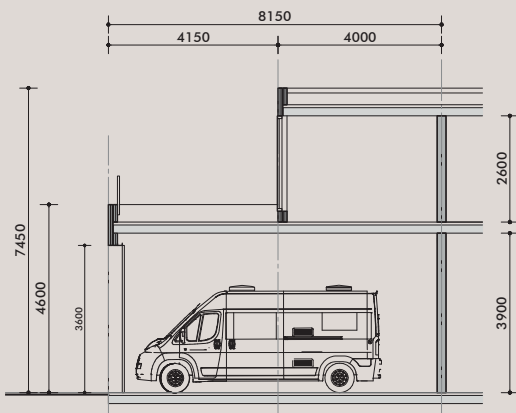

Doorsnede

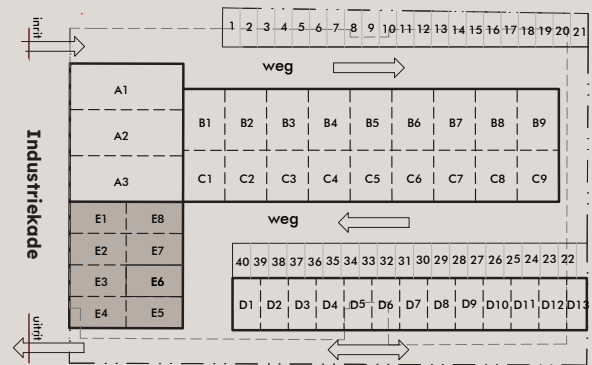

Ligging

Type
E

Units E1 t/m E8

8 Camper lofts met opslag en dakterras

- overheaddeur hoogte 3.60 mtr
- vrije hoogte van 3.90 mtr
- totaal ca. 54,7 m²

HILLWOOD
HILLEGOM

124.000,- v.o.n.

HILLWOOD

HILLEGOM



Recent gerealiseerd project KaagWagt, Industriekade Sassenheim



Hillwood is een project van Westeros Development